

FALCON 80

MÁQUINA DE ENVASADO AL VACÍO



DESCRIPCIÓN

La robusta máquina de envasado al vacío Falcon 80 con revestimiento de acero inoxidable y cámara y cubierta de aluminio está equipada de manera estándar con dos barras de soldadura, una bomba de vacío Busch y Control digital con una memoria de 10 programas. Este modelo de suelo cumple con los estándares CE.



Henkelman ofrece una garantía estándar de 3 años

CARACTERÍSTICAS

- Estándar: 2 barras de soldadura: 760 mm (frente) – 510 mm (derecho)
- Opcional sin costos adicionales: otras configuraciones de soldadura (izquierda/derecho, frente/detrás)
- Estándar: Sellado doble (dos cables). Opcional sin costos adicionales: Sellado corte/largo
- Soporte de siliconaarra de soldadura fácilmente desmontable por razones de limpieza y mantenimiento
- Capacidad de la bomba: 63 m³/h bomba al vacío Busch
- Programa de mantenimiento y limpieza de la bomba
- Ciclo de la máquina: 15-40 seg
- Estándar: Control digital con Control de tiempo y una memoria de 10 programas
- Cámara embutida con ángulos redondeadas
- Chasis de acero inoxidable y cámara y cubierta de aluminio.
- Con placas de inserción para un ciclo de envasado más rápido y una colocación del producto óptima

OPCIONES

- 1-2 Sellado corte
- Sellado bi-activo
- otras configuraciones de soldadura: izquierda/frente/derecho
- Soft Aire para proteger el producto y el bolso de vacío
- Control de sensor/Control avanzado (ACS)
- Control de líquido
- Inyección de gas

ACCESORIOS

- Impresora de etiquetas térmica Zebra ZD410 (solo disponible para máquinas equipadas con ACS)
- Placa de inserción inclinada (para envasar líquidos y polvos)
- Kit de mantenimiento para el mantenimiento básico

MÁQUINA DE ENVASADO AL VACÍO FALCON 80 – ESPECIFICACIONES

MÁQUINA DE ENVASADO AL VACÍO FALCON 80 – ESPECIFICACIONES TÉCNICAS

DIMENSIONES

En mm

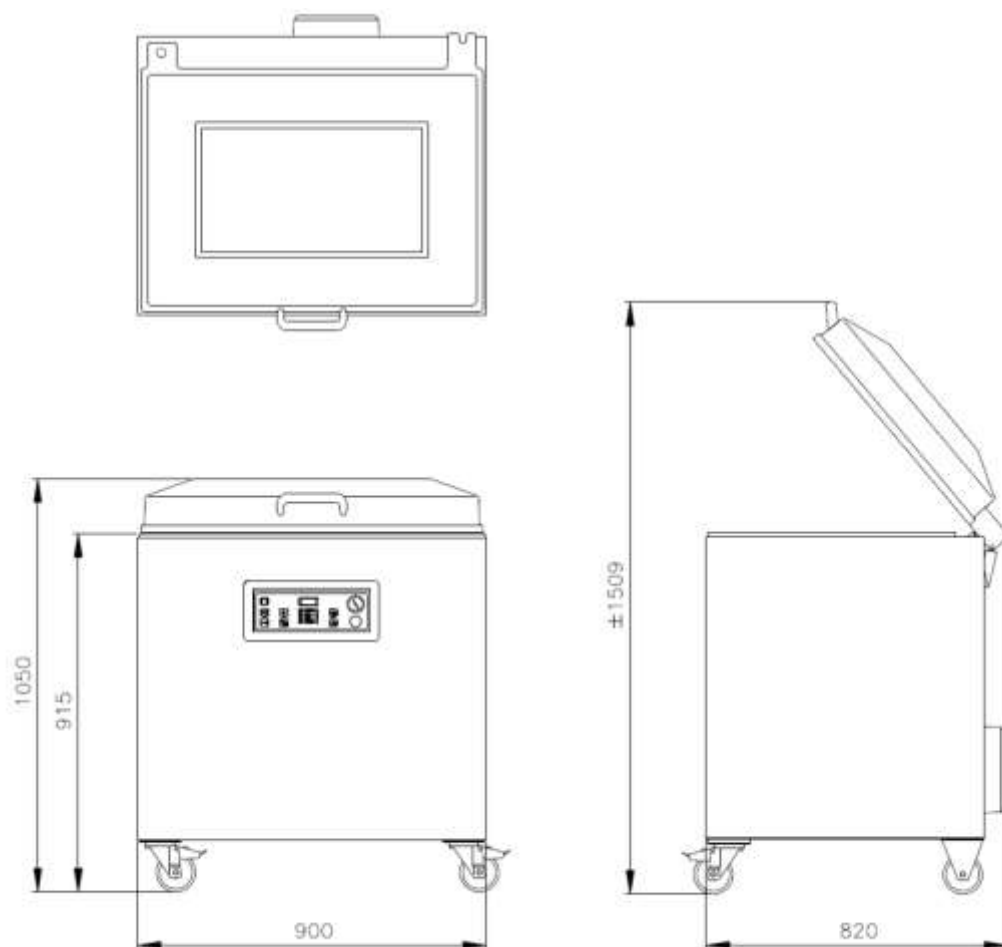

Modelo	Dimensiones (mm)		Voltage* (Hz)	Capacidad de la bomba (m ³ /h)	Poder (kW)	Peso (kg)
	Cámara (espacio utilizable) L x W x H	Máquina L x W x H				
Falcon 80	510 x 760 x 235	820 x 900 x 1050	400V-3-50	100	3,0 – 5,0	227
* Otros voltajes disponibles						



HENKELMAN BV
Titaniumlaan 10
5221 CK 's-Hertogenbosch
Países Bajos

Soporte
De ventas/técnico
T +31 73 621 36 71
E info@henkelman.com